

## KATALOG CZĘŚCI ZAMIENNYCH WYKAZ

Nr	Nazwa części	Typ pompy	Nr rysunku	Indeks	J.m.	Ilość
<b>Zespół pompowy</b>						
1	Wirnik	NURT 50 PZM 0,75/SZ-2 NURT 50 PZM 0,75/SZ-2/W NURT 50 PZM 0,75/SP-2 NURT 50 PZM 0,75/SP-2/W	50 PZ 0,75/S-2.00.02	1112-70110-1010001	szt.	1
		NURT 50 PZM 1,1/SZ-2 NURT 50 PZM 1,1/SZ-2/W NURT 50 PZM 1,1/SP-2 NURT 50 PZM 1,1/SP-2/W	50 PZ 1,1/S-2.00.02	1112-70110-1010002	szt.	1
		NURT 50 PZM 1,5/SZ-2 NURT 50 PZM 1,5/SZ-2/W NURT 50 PZM 1,5/SP-2 NURT 50 PZM 1,5/SP-2/W	50 PZ 1,5/S-2.00.02	1112-70110-1010003	szt.	1
		NURT 50 PZM 1,9/SZ-2 NURT 50 PZM 1,9/SZ-2/W NURT 50 PZM 1,9/SP-2 NURT 50 PZM 1,9/SP-2/W	50 PZ 1,9/S-2.00.02	1112-70110-1010004	szt.	1
2	Korpus pompy		50 PZ 1,9/S-2.00.01/N	1112-70110-1020001	szt.	1
3	Pokrywa wlotowa		50 PZ 1,9/S-2.00.15	1112-70110-1040001	szt.	1
4a	Uszczelka	NURT 50 PZM 0,75/SZ-2 NURT 50 PZM 0,75/SZ-2/W NURT 50 PZM 1,1/SZ-2 NURT 50 PZM 1,1/SZ-2/W NURT 50 PZM 1,5/SZ-2 NURT 50 PZM 1,5/SZ-2/W NURT 50 PZM 1,9/SZ-2 NURT 50 PZM 1,9/SZ-2/W	EB - 01.03/1	1331-10000-0002772	szt.	1
4b	Uszczelka	NURT 50 PZM 0,75/SP-2 NURT 50 PZM 0,75/SP-2/W NURT 50 PZM 1,1/SP-2 NURT 50 PZM 1,1/SP-2/W NURT 50 PZM 1,5/SP-2 NURT 50 PZM 1,5/SP-2/W NURT 50 PZM 1,9/SP-2 NURT 50 PZM 1,9/SP-2/W	2415/00.00.014/0	1331-10000-0001010	szt.	1
5a	Śruba M8x20		DIN 933	4124-01000-0020080	szt.	3
5b	Śruba M8x25		DIN 933	4124-01000-0025080	szt.	3
6a	Podkładka okrągła 8,4	NURT 50 PZM 0,75/SZ-2 NURT 50 PZM 0,75/SZ-2/W NURT 50 PZM 1,1/SZ-2 NURT 50 PZM 1,1/SZ-2/W NURT 50 PZM 1,5/SZ-2 NURT 50 PZM 1,5/SZ-2/W NURT 50 PZM 1,9/SZ-2 NURT 50 PZM 1,9/SZ-2/W	DIN 125	4324-01000-0000084	szt.	5

6b	Podkładka okrągła 8,4	NURT 50 PZM 0,75/SP-2 NURT 50 PZM 0,75/SP-2/W NURT 50 PZM 1,1/SP-2 NURT 50 PZM 1,1/SP-2/W NURT 50 PZM 1,5/SP-2 NURT 50 PZM 1,5/SP-2/W NURT 50 PZM 1,9/SP-2 NURT 50 PZM 1,9/SP-2/W	DIN 125	4324-01000-0000084	szt.	3
7	Śruba M6x16		DIN 912	4134-01000-0016060	szt.	8
8	Podkładka sprężysta 6,1		DIN 7980	4344-01001-0000061	szt.	8
9	Stojak	NURT 50 PZM 0,75/SP-2 NURT 50 PZM 0,75/SP-2/W NURT 50 PZM 1,1/SP-2 NURT 50 PZM 1,1/SP-2/W NURT 50 PZM 1,5/SP-2 NURT 50 PZM 1,5/SP-2/W NURT 50 PZM 1,9/SP-2 NURT 50 PZM 1,9/SP-2/W	50 PZ 1,9/S-2.18.00	1112-70300-3150001	szt.	1
10	Króciec	NURT 50 PZM 0,75/SP-2 NURT 50 PZM 0,75/SP-2/W NURT 50 PZM 1,1/SP-2 NURT 50 PZM 1,1/SP-2/W NURT 50 PZM 1,5/SP-2 NURT 50 PZM 1,5/SP-2/W NURT 50 PZM 1,9/SP-2 NURT 50 PZM 1,9/SP-2/W	PZM 1,9/R-11	1111-70110-1120002	szt.	1
11	Śruba M12x55	NURT 50 PZM 0,75/SP-2 NURT 50 PZM 0,75/SP-2/W NURT 50 PZM 1,1/SP-2 NURT 50 PZM 1,1/SP-2/W NURT 50 PZM 1,5/SP-2 NURT 50 PZM 1,5/SP-2/W NURT 50 PZM 1,9/SP-2 NURT 50 PZM 1,9/SP-2/W	PN-85/M-82105	4124-01000-0055120	szt.	4
12	Nakrętka M12	NURT 50 PZM 0,75/SP-2 NURT 50 PZM 0,75/SP-2/W NURT 50 PZM 1,1/SP-2 NURT 50 PZM 1,1/SP-2/W NURT 50 PZM 1,5/SP-2 NURT 50 PZM 1,5/SP-2/W NURT 50 PZM 1,9/SP-2 NURT 50 PZM 1,9/SP-2/W	DIN 934	4214-01000-0000120	szt.	4
13	Podkładka okrągła 13	NURT 50 PZM 0,75/SP-2 NURT 50 PZM 0,75/SP-2/W NURT 50 PZM 1,1/SP-2 NURT 50 PZM 1,1/SP-2/W NURT 50 PZM 1,5/SP-2 NURT 50 PZM 1,5/SP-2/W NURT 50 PZM 1,9/SP-2 NURT 50 PZM 1,9/SP-2/W	DIN 125	4324-01000-0000130	szt.	4
14	Zaczep	NURT 50 PZM 0,75/SZ-2 NURT 50 PZM 0,75/SZ-2/W NURT 50 PZM 1,1/SZ-2 NURT 50 PZM 1,1/SZ-2/W NURT 50 PZM 1,5/SZ-2 NURT 50 PZM 1,5/SZ-2/W NURT 50 PZM 1,9/SZ-2 NURT 50 PZM 1,9/SZ-2/W	PZM 1,9/R-09/1	1111-70110-1120010	szt.	1

15	Śruba M8x30	NURT 50 PZM 0,75/SZ-2 NURT 50 PZM 0,75/SZ-2/W NURT 50 PZM 1,1/SZ-2 NURT 50 PZM 1,1/SZ-2/W NURT 50 PZM 1,5/SZ-2 NURT 50 PZM 1,5/SZ-2/W NURT 50 PZM 1,9/SZ-2 NURT 50 PZM 1,9/SZ-2/W	PN-85/M-82105	4124-01000-0030080	szt.	2
<b>Silnik</b>						
16	Silnik kompletny do wbud. bez korpusu silnika	NURT 50 PZM 0,75/SZ-2 NURT 50 PZM 0,75/SZ-2/W		6100-81331-2007503	kpl.	1
		NURT 50 PZM 1,1/SZ-2 NURT 50 PZM 1,1/SZ-2/W		6100-81331-4011004	kpl.	1
		NURT 50 PZM 1,5/SZ-2 NURT 50 PZM 1,5/SZ-2/W		6100-81331-2015006	kpl.	1
		NURT 50 PZM 1,9/SZ-2 NURT 50 PZM 1,9/SZ-2/W		6100-81331-2019004	kpl.	1
17	Dławik kompletny		CZ-D-12	8100-00000-0000012	kpl.	1
18	Tarcza uszczelnienia		50 PZ 1,9/S-2.00.09/P	1112-71110-1140005	szt.	1
19	Podkładka specjalna		50 PZ 1,9/00.11	1112-70106-1070001	szt.	1
20	Podkładka specjalna		PZM 2,2/SP-2.10	1111-70106-1070001	szt.	1
21	Podkładka specjalna		50 PZ 1,9/00.13	1112-70106-1070002	szt.	1
22	Śruba M10x25		DIN 933	4124-01000-0025100	szt.	1
23	Korek M12x20		PN-87/M-82302	4131-02000-0020120	szt.	1
24	Wkręt M5x10 - 5,8 - B		PN-85/M-82215	4421-02000-0010050	szt.	1
25	Pierścień uszczeln. "O" 105x3		PN-64/M-73093	1311-00000-1050030	szt.	1
26	Pierścień uszczeln. "O" 125x3		PN-64/M-73093	1311-00000-1250030	szt.	1
27	Podkładka okr. powiększona 10,5		PN-59/M-82030	4334-01000-0000105	szt.	1
28	Podkładka sprężysta 10,2		DIN 7980	4344-01001-0000102	szt.	1
29	Podkładka sprężysta 5,1		PN-77/M-82008	4341-02000-0000051	szt.	1
30	Uszczelnienie MG1/25-G6-AQ1VGG			5111-13221-1000025	szt.	1
31	Uszczelnienie MG1/22-G6-Q1Q1VGG			5111-12221-1000022	szt.	1
32	Łożysko kulkowe 3205 A-2RS1		PN-79/M-86100	5220-13000-0003205	szt.	1
33	Łożysko kulkowe 6204 - 2RS - P66		PN-79/M-86100	5210-13000-0006204	szt.	1
34	Wpust pryzmatyczny 6x6x20		PN-70/M-85005	4921-00100-0606020	szt.	1
35	Pierścień osadczy sprężysty zewn. 22z		PN-81/M-85111	4933-01100-0000022	szt.	1
36	Pierścień osadczy sprężysty zewn. 25z		PN-81/M-85111	4933-01100-0000025	szt.	2
37	Pierścień osadczy sprężysty wewn. 52w		PN-81/M-85111	4933-01200-0000052	szt.	1
38	Końcówka kablowa oczkowa (typ 7610-03/4)			6540-00003-0107025	szt.	1
39	Łącznik żółty 65P0030			6540-00003-0201000	szt.	4
40	Przewód elektr. zasil. H07RN-F (6x1,5 mm)			6510-00014-0601502	m.b.	10
41	TRIPUS 20P0329	NURT 50 PZM 0,75/SZ-2/W		6310-00005-0000005	szt.	1
		NURT 50 PZM 1,1/SZ-2/W				
		NURT 50 PZM 1,5/SZ-2/W				
		NURT 50 PZM 1,9/SZ-2/W				

42	Uszczelka		UK-00.12	1419-00000-0000002	szt.	1
43	Olej SHELL ONDINA 917			1223-00000-0000000	l	1

KATALOG CZĘŚCI ZAMIENNYCH - SCHEMAT

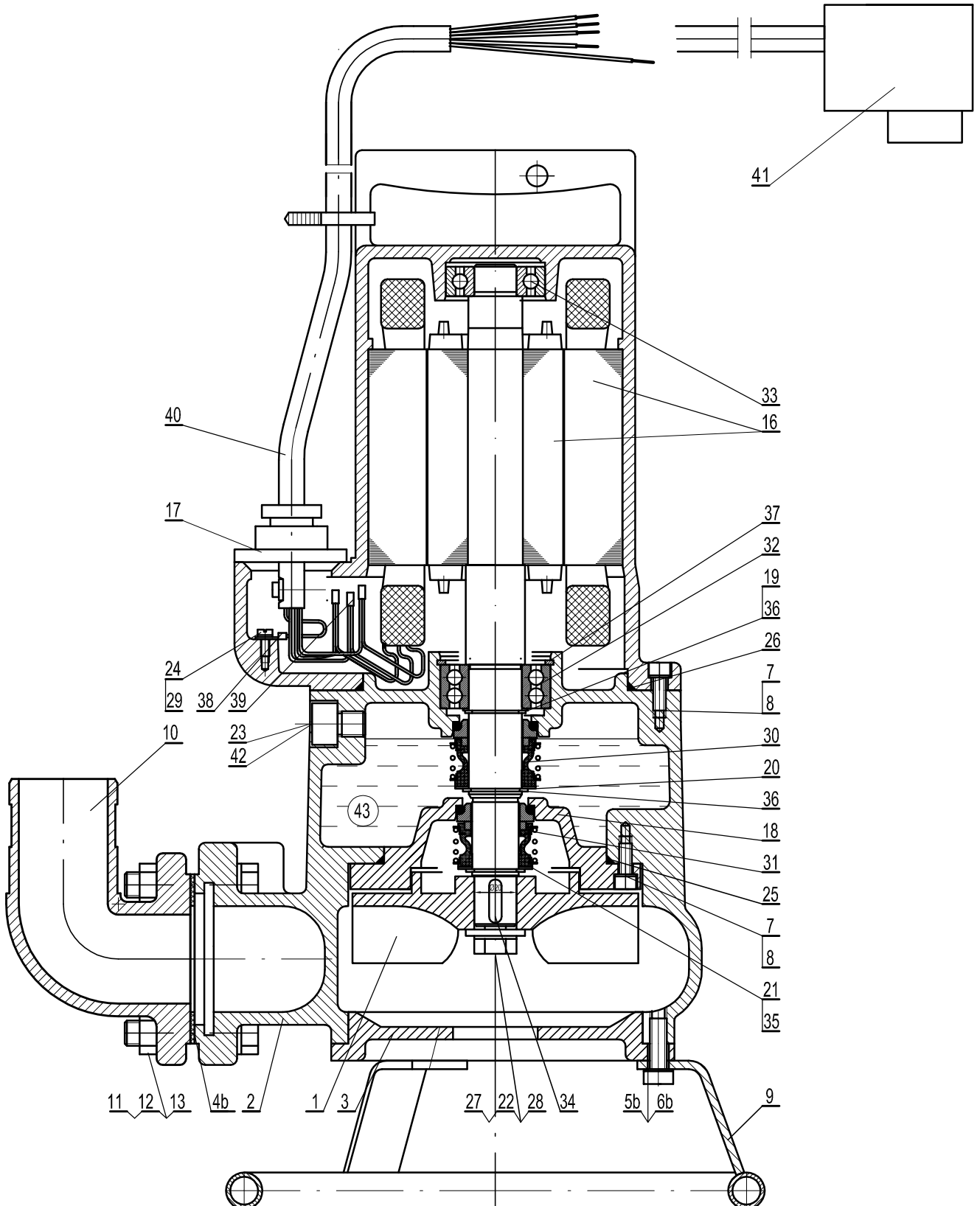

KATALOG CZĘŚCI ZAMIENNYCH - SCHEMAT

